

ID 59662

МІНІСТЕРСТВО ОСВІТИ І НАУКИ УКРАЇНИ
Національний аерокосмічний університет ім. М. Є. Жуковського
«Харківський авіаційний інститут»

ЗАТВЕРДЖЕНО

вченою радою
Національного аерокосмічного
університету ім. М.Є. Жуковського
«Харківський авіаційний інститут»
20 квітня 2023 р., протокол № 9

ОСВІТНЬО-ПРОФЕСІЙНА ПРОГРАМА

Системи автономної навігації та адаптивного управління літальних апаратів

Рівень вищої освіти – перший (бакалаврський)

галузі знань 17 Електроніка, автоматизація та електронні комунікації

спеціальність 173 Авіоніка

Кваліфікація: Бакалавр з авіоніки галузі знань електроніка, автоматизація та електронні комунікації

Освітня програма вводиться в дію
з «01» вересня 2023 р.

Ректор Національного
аерокосмічного університету
ім. М.Є. Жуковського «Харківський
авіаційний інститут»

Микола НЕЧИПОРУК
наказ № 75 від 21.04.2023 р.



Харків 2023 р.

ПЕРЕДМОВА

Освітньо-професійну програму (ОПП) «Системи автономної навігації та адаптивного управління літальних апаратів» для підготовки здобувачів першого (бакалаврського) рівня вищої освіти за спеціальністю 173 «Авіоніка» галузі знань 17 Електроніка, автоматизація та електронні комунікації в Національному аерокосмічному університеті ім. М. Є. Жуковського «Харківський авіаційний інститут» (далі – ХАІ) розроблено у зв'язку з внесенням змін до переліку галузей знань і спеціальностей, за якими здійснюється підготовка здобувачів вищої освіти (Постанова Кабінету Міністрів України від 16 грудня 2022 р., № 1392) на основі ОПП «Системи автономної навігації та адаптивного управління літальних апаратів» ХАІ (ID 17923) першого (бакалаврського) рівня вищої освіти за спеціальністю» галузі знань 17 Електроніка та телекомунікації з урахуванням:

– Національної рамки кваліфікацій (Постанова Кабінету Міністрів України від 23 грудня 2011 р., № 1341 (зі змінами));

– стандарту вищої освіти за спеціальністю 173 «Авіоніка» першого (бакалаврського) рівня вищої освіти (наказ МОН України № 385 від 04.03.2020 р.).

– Розроблення освітньо-професійної програми «Системи автономної навігації та адаптивного управління літальних апаратів» проведено групою забезпечення ОПП Національного аерокосмічного університету ім. М. Є. Жуковського «Харківський авіаційний інститут» у складі

- | | | | |
|---|--------------------------------------|----------------|---|
| 1 | Керівник (гарант) освітньої програми | Кулік А. С. | – д-р техн. наук, професор, професор кафедри систем управління літальних апаратів |
| 2 | Члени групи: | Дергачов К. Ю. | – канд. техн. наук, доцент, старший науковий співробітник, завідувач кафедри систем управління літальних апаратів |
| 3 | | Зимовін А. Я. | – канд. техн. наук, доцент, професор кафедри систем управління літальних апаратів |

Ця освітньо-професійна програма не може бути повністю або частково відтворена, тиражована та розповсюджена без дозволу Національного аерокосмічного університету ім. М. Є. Жуковського «Харківський авіаційний інститут»

ВСТУП

Відповідно до ст. 1 «Основні терміни та їх визначення» Закону України «Про вищу освіту» від 01.07.2014 р. № 1556-VII (зі змінами) освітня програма – система освітніх компонентів на відповідному рівні вищої освіти в межах спеціальності, що визначає вимоги до рівня освіти осіб, які можуть розпочати навчання за цією програмою, перелік навчальних дисциплін і логічну послідовність їх вивчення, кількість кредитів ЄКТС, необхідних для виконання цієї програми, а також очікувані результати навчання (компетентності), якими повинен оволодіти здобувач відповідного ступеня вищої освіти.

Освітня програма використовується під час:

- акредитації освітньої програми, інспектування освітньої діяльності за спеціальністю та спеціалізацією;
- розроблення навчального плану, програм навчальних дисциплін і практик;
- розроблення засобів діагностики якості вищої освіти;
- визначення змісту навчання в системі перепідготовки та підвищення кваліфікації;
- професійної орієнтації здобувачів фаху.

Освітньо-професійна програма враховує вимоги Закону України «Про вищу освіту» від 01.07.2014 р. № 1556-VII (зі змінами), Постанову Кабінету Міністрів України «Про затвердження Національної рамки кваліфікацій» від 23.11.2011 р. № 1341 (зі змінами), стандарту вищої освіти за спеціальністю 173 «Авіоніка» для першого (бакалаврського) рівня вищої освіти (наказ МОНУ № 385 від 04.03.2020 р.) і встановлює:

- обсяг та термін навчання бакалаврів;
- загальні компетентності;
- фахові компетентності;
- програмні результати навчання;
- перелік та обсяг навчальних дисциплін для опанування компетентностей освітньо-професійної програми;

– вимоги до структури навчальних дисциплін.

Освітньо-професійна програма використовується для:

- складання навчальних планів та робочих навчальних планів;
- формування індивідуальних планів здобувачів;
- формування робочих програм навчальних дисциплін, практик;
- визначення інформаційної бази для формування засобів діагностики;
- акредитації освітньо-професійної програми;
- внутрішнього і зовнішнього контролю якості підготовки фахівців;
- атестації бакалаврів за освітньо-професійною програмою «Системи автономної навігації та адаптивного управління літальних апаратів» зі спеціальності 173 «Авіоніка».

Користувачі освітньо-професійної програми:

- здобувачі вищої освіти, які навчаються в Національному аерокосмічному університеті ім. М. Є. Жуковського «Харківський авіаційний інститут»;
- науково-педагогічні працівники, які здійснюють підготовку бакалаврів за освітньо-професійною програмою «Системи автономної навігації та адаптивного управління літальних апаратів» зі спеціальності 173 «Авіоніка»;
- екзаменаційна комісія спеціальності 173 «Авіоніка»;
- приймальна комісія Національного аерокосмічного університету ім. М. Є. Жуковського «Харківський авіаційний інститут».

Освітньо-професійна програма поширюється на кафедри Університету, залучені для підготовки фахівців ступеня бакалавр за освітньо-професійною програмою «Системи автономної навігації та адаптивного управління літальних апаратів» зі спеціальності 173 «Авіоніка».

1 НОРМАТИВНІ ПОСИЛАННЯ

Освітньо-професійна програма розроблена на основі таких нормативних документів і рекомендацій:

1.1 Закон України «Про вищу освіту». № 1556-УІІ від 01.07.2014 (зі змінами).

1.2 Постанова Кабінету Міністрів України «Про затвердження Національної рамки кваліфікацій» від 23.11.2011 р. № 1341 (зі змінами).

1.3 Стандарт вищої освіти України: перший (бакалаврський) рівень, галузь знань 17 «Електроніка та телекомунікації», спеціальність 173 «Авіоніка». – 14 с. – Затверджений наказом Міністерства освіти і науки України № 385 від 04.03.2020.

1.4 Постанова Кабінету Міністрів України «Про затвердження переліку галузей знань і спеціальностей, за якими здійснюється підготовка здобувачів вищої освіти» від 29.04.2015 № 266.

1.5 Постанова Кабінету Міністрів України «Про затвердження Положення про порядок реалізації права на академічну мобільність» від 12.08.2015 р. № 579.

1.6 Методичні рекомендації щодо розроблення стандартів вищої освіти, схвалені сектором вищої освіти Науково-методичної Ради Міністерства освіти і науки України протокол від 21.06.2019 № 3 (Затвердженого наказом МОН України від 01.10.2019 № 1254).

1.7 Положення «Про організацію освітнього процесу» Національного аерокосмічного університету ім. М. Є. Жуковського «Харківський авіаційний інститут», затвержене вченою радою університету.

1.8 A Tuning Guide to Formulating Degree Programme Profiles Including Programme Competences and Programme Learning Outcomes. -Bilbao, Groningen and The Hague, 2010.

1.9 A TUNING-AHELO conceptual framework of expected/desired learning outcomes in engineering. OECD Education Working Papers, No. 60, OECD Publishing 2011. <http://dx.doi.org/10.1787/5kghtchn8mbn-en>

1.10 Розроблення освітніх програм. Методичні рекомендації / Авт.: В.М.Захарченко, В.І. Луговий, Ю.М. Рашкевич, Ж.В. Таланова / За ред. В.Г. Кременя. – К. : ДП «НВЦ «Пріоритети», 2014. – 120 с.

1.11 Наказ МОН України «Про особливості запровадження переліку галузей знань і спеціальностей, за якими здійснюється підготовка здобувачів вищої освіти, затвердженого постановою Кабінету Міністрів України від 29 квітня 2015 року № 266» від 06.11.2015 № 1151.

1.12 Класифікація видів економічної діяльності: ДК 009:2010. – Чинний від 01.01.2012. – (Національний класифікатор України).

1.13 Класифікатор професій: ДК 003:2010. – Чинний від 01.11.2010. – (Національний класифікатор України).

1.14 Національний освітній глосарій: вища освіта / 2-е вид., перероб. і доп. / Авт.-уклад.: В.М. Захарченко, С.А. Калашнікова, В.І. Луговий, А.В. Ставицький, Ю.М. Рашкевич, Ж.В. Таланова / За ред. В.Г. Кременя. – К.: ТОВ «Видавничий дім «Плеяди», 2014. – 100 с.

2 ПРОФІЛЬ ОСВІТНЬО-ПРОФЕСІЙНОЇ ПРОГРАМИ «СИСТЕМИ АВТОНОМНОЇ НАВІГАЦІЇ ТА АДАПТИВНОГО УПРАВЛІННЯ ЛІТАЛЬНИХ АПАРАТІВ» ЗІ СПЕЦІАЛЬНОСТІ 173 «АВІОНІКА»

1 – Загальна інформація	
Повна назва ЗВО та структурного підрозділу	Національний аерокосмічний університет ім. М. Є. Жуковського «Харківський авіаційний інститут» Кафедра систем управління літальних апаратів National Aerospace University «Kharkiv Aviation Institute» Aircraft Control Systems Department
Ступінь вищої освіти	Ступінь вищої освіти – бакалавр Bachelor's Degree
Галузь знань, спеціальність та назва кваліфікації	Галузь знань: 17 Електроніка, автоматизація та електронні комунікації Field of study: 17 Electronics, Automation and Electronic Communications Спеціальність: 173 Авіоніка Program Subject Area: 173 Avionics Кваліфікація: Бакалавр з авіоніки галузі знань електроніка, автоматизація та електронні комунікації Qualification: Bachelor's Degree in Avionics of Areas of knowledge Electronics, Automation's and Electronic Communications
Офіційна назва ОПП	Системи автономної навігації та адаптивного управління літальних апаратів Systems of Autonomous Navigation and Adaptive Control of Aircraft
Тип диплому та обсяг ОПП	Диплом бакалавра, одиничний, термін навчання 3 роки 10 місяців: – на базі повної загальної середньої освіти – 240 кредитів ЄКТС; – на базі освітнього ступеня молодшого бакалавра (освітньо-кваліфікаційного рівня «Молодший спеціаліст»), фахового молодшого бакалавра – 240 кредитів ЄКТС. ХАІ визнає та перезараховує: <ul style="list-style-type: none"> • не більше ніж 120 кредитів ЄКТС, отриманих за спеціальностями галузі знань 17 Електроніка, автоматизація та електронні комунікації; • не більше ніж 60 кредитів ЄКТС, отриманих за іншими спеціальностями; • не більше ніж 60 кредитів ЄКТС, отриманих за попередньою освітньою програмою фахової передвищої освіти.
Наявність акредитації	Впроваджено у 2023 році Оновлення або модернізація освітньої програми здійснюється відповідно до розділу 5 Положення «Про розроблення та модернізацію освітніх програм в ХАІ».
Цикл/рівень	НРК України – 6 рівень, FQ-EHEA – перший цикл, EQF-LLL – 6 рівень
Передумови	Особа має право здобувати ступінь бакалавра за умов наявності повної загальної середньої освіти. Прийом на основі ступенів «молодший бакалавр», «фаховий молодший бакалавр» або освітньо-кваліфікаційного рівня «молодший спеціаліст» здійснюється в порядку, визначеному законодавством
Мова(и) викладання	Мовами викладання є державна мова та англійська мова З метою створення умов для міжнародної академічної мобільності може бути прийнято рішення про викладання однієї чи декількох дисциплін англійською та/або іншими іноземними мовами.
Інтернет-адреса постійного розміщення опису ОПП	https://khai.edu/ua/education/osvitni-programi-i-komponenti/osvitni-programi-bakalavriv/sistemi-avtonomnoi-navigacii/
2 – Мета освітньої програми	
<p>1. Надати теоретичні знання та практичні уміння і навички, достатні для успішного виконання професійних обов'язків за освітньо-професійною програмою «Системи автономної навігації та адаптивного управління літальних апаратів», спеціальності 173 «Авіоніка».</p> <p>2. Формування особистості фахівця здатного використовувати професійно-профільні знання й практичні навички для вирішення завдань в галузі систем навігації, автоматизованих та автоматичних систем управління автономними рухомими об'єктами, авіаційними та ракетно-космічними об'єктами та системами.</p>	

3 – Характеристика освітньо-професійної програми	
Предметна область	<p>Об'єкти вивчення та діяльності: автоматизовані та автоматичні системи керування авіаційними та ракетно-космічними об'єктами та системами, їх інформаційне забезпечення.</p> <p>Цілі навчання: підготовка фахівців, які здатні розв'язувати складні спеціалізовані задачі і практичні проблеми використання і впровадження систем та пристроїв авіоніки, що характеризуються комплексністю та невизначеністю умов.</p> <p>Теоретичний зміст предметної області: поняття, концепції, принципи у сфері динаміки польоту, систем керування літальних апаратів, електронної та мікропроцесорної техніки систем авіоніки та навігації.</p> <p>Методи, методики та технології методи, методики, технології проектування, дослідження та випробування систем авіоніки.</p> <p>Інструменти та обладнання: стенди та імітаційні програмні комплекси для моделювання систем авіоніки; прилади та системи автоматичного управління, обчислювальні засоби, мікропроцесорні системи управління бортовим та наземним обладнанням.</p>
Орієнтація ОП	Освітньо-професійна програма
Основний фокус ОПП	Освітньо-професійна програма встановлює кваліфікаційні вимоги до соціально-виробничої діяльності випускників закладу вищої освіти зі спеціальності 173 «Авіоніка» освітнього ступеня «бакалавр» і державні вимоги до властивостей та якостей особи, що здобула певний освітній рівень відповідного фахового спрямування за освітньо-професійною програмою «Системи автономної навігації і адаптивного управління літальних апаратів».
Особливості програми	<p>Програма забезпечує набуття відповідних знань та компетентностей в галузі авіоніки з урахуванням новітніх досягнень в технічних науках, глибокі знання щодо сучасних моделей, методів та алгоритмів, а також технологій управління об'єктами авіаційної техніки. Ексклюзивність програми пов'язана зі створенням систем автономної навігації та адаптивного управління літальних апаратів. Ці об'єкти відносяться до критичних об'єктів, що мають подвійне призначення і пред'являють високі вимоги до якості.</p> <p>Освітній процес базується на широкому застосуванні лабораторних стендів, які реалізують функціонування базових навігаційних та пілотажних підсистем літальних апаратів. Здобувачі освіти отримують навички проведення пошуково-конструкторських робіт та наукових досліджень під керівництвом провідних викладачів-спеціалістів з авіоніки. Ознайомча та виробнича практики проводяться на підприємствах різних галузей промисловості.</p>
4 – Придатність випускників до працевлаштування та подальшого навчання	
Придатність до працевлаштування	Бакалаври за спеціальністю 173 «Авіоніка» можуть обіймати наступні первинні посади в галузі авіабудування та авіаційного приладобудування: технічний фахівець з авіоніки; авіаційний технік з приладів та електроустаткування; технічний фахівець в галузі обчислювальної техніки
Подальше навчання	Особа має право продовжувати навчання за освітньо-професійною або освітньо-науковою програмою ступеня магістра, а також набувати додаткові кваліфікації в системі освіти дорослих
5 – Викладання та оцінювання	
Викладання та навчання	<p>Студентське-центроване навчання, самонавчання, проблемно-орієнтоване навчання спрямоване на розвиток критичного і творчого мислення, навчання через лабораторну практику, дуальну, дистанційну освіту тощо.</p> <p>Лекції, мультимедійні лекції, лабораторні роботи, семінари, практичні заняття в малих групах, самостійна робота на основі підручників та конспектів, консультації із викладачами, підготовка кваліфікаційної роботи</p>
Оцінювання	Письмові іспити, звіти з практик, презентації, поточний (модульний) контроль, кваліфікаційна робота та її захист

6 – Програмні компетентності	
Інтегральна компетентність	Здатність розв'язувати складні спеціалізовані задачі та практичні проблеми авіоніки та систем керування під час професійної діяльності та у процесі навчання, що передбачає застосування теорій та методів інженерії і характеризується комплексністю та невизначеністю умов.
Загальні компетентності (ЗК)	<p>ЗК 1. Здатність застосовувати знання у практичних ситуаціях.</p> <p>ЗК 2. Здатність до пошуку, оброблення та аналізу інформації.</p> <p>ЗК 3. Вміння виявляти, ставити та вирішувати проблеми.</p> <p>ЗК 4. Знання та розуміння предметної області та розуміння професійної діяльності.</p> <p>ЗК 5. Здатність спілкуватися державною мовою як усно, так і письмово.</p> <p>ЗК 6. Здатність спілкуватися іноземною мовою.</p> <p>ЗК 7. Здатність реалізувати свої права і обов'язки як члена суспільства, усвідомлювати цінності громадянського (вільного демократичного) суспільства та необхідність його сталого розвитку, верховенства права, прав і свобод людини і громадянина в Україні.</p> <p>ЗК 8. Здатність зберігати та примножувати моральні, культурні, наукові цінності і досягнення суспільства на основі розуміння історії та закономірностей розвитку предметної області, її місця у загальній системі знань про природу і суспільство та у розвитку суспільства, техніки і технологій, використовувати різні види та форми рухової активності для активного відпочинку</p>
Спеціальні (фахові) компетентності (ФК)	<p>ФК1. Здатність здійснювати професійну діяльність у сфері авіоніки автономно і відповідально, дотримуючись законодавчої та нормативно-правової бази, а також державних та міжнародних вимог.</p> <p>ФК2. Здатність використовувати основи електроніки, схемотехніки при розв'язанні практичних завдань авіоніки.</p> <p>ФК3. Здатність розробляти і програмувати мікропроцесорні системи керування.</p> <p>ФК4. Здатність до аналізу та синтезу систем керування літальних апаратів.</p> <p>ФК5. Здатність розробляти авіоніку літальних апаратів та системи наземних комплексів із використанням інформаційних технологій.</p> <p>ФК6. Здатність математично описувати і моделювати фізичні процеси в системах керування літальних апаратів.</p> <p>ФК7. Здатність проектувати прилади та системи авіоніки із використанням автоматизованих систем.</p> <p>ФК8. Здатність описувати і використовувати сучасні технології виготовлення систем авіоніки.</p> <p>ФК9. Здатність оцінювати технічні і економічні характеристики систем та пристроїв авіоніки.</p> <p>ФК10. Здатність обґрунтовувати прийняті рішення, ефективно працювати автономно та у складі колективу.</p>
7 – Результати навчання (визначені нормативним змістом підготовки здобувача вищої освіти)	
<p>ПРН1. Адаптуватися до змін технологій професійної діяльності, прогнозувати їх вплив на кінцевий результат.</p> <p>ПРН2. Автономно отримувати нові знання в своїй предметній та суміжних областях з різних джерел для ефективного розв'язання спеціалізованих задач професійної діяльності.</p> <p>ПРН3. Відповідально та кваліфіковано ставити та вирішувати задачі, пов'язані зі створенням приладів і систем авіоніки.</p> <p>ПРН4. Розуміти стан і перспективи розвитку предметної області.</p> <p>ПРН5. Організувати власну професійну діяльність, обирати оптимальні методи та способи розв'язування складних спеціалізованих задач та практичних проблем у професійній діяльності.</p> <p>ПРН6. Критично осмислювати основні теорії, принципи, методи і поняття у професійній діяльності.</p> <p>ПРН7. Вільно спілкуватися з професійних питань державною та іноземною мовами усно і письмово.</p>	

<p>ПРН8. Розуміти принципи права і правові засади професійної діяльності в сфері авіоніки.</p> <p>ПРН9. Розуміння сучасних філософських теорій і основних набутків світової і національної культури, їх творче осмислення та навички застосування у професійній діяльності, зокрема, при спілкуванні з колегами.</p> <p>ПРН10. Ефективно планувати і організовувати свій робочий час, підтримувати власні здоров'я та працездатність, у тому числі за допомогою активного відпочинку та здорового способу життя.</p> <p>ПРН11. Розробляти технічні вимоги до систем та пристроїв авіоніки; здійснювати проектування систем та пристроїв авіоніки з урахуванням вимог замовника та нормативно-технічної документації.</p> <p>ПРН12. Аналізувати, розраховувати та проектувати електричні та електронні системи авіоніки.</p> <p>ПРН13. Розробляти та програмувати мікропроцесорні системи керування.</p> <p>ПРН14. Застосовувати сучасні інформаційні технології для забезпечення функціонування літальних апаратів та наземних комплексів.</p> <p>ПРН15. Розробляти математичні моделі літальних апаратів як об'єктів керування.</p> <p>ПРН16. Вміти описувати інформаційні процеси, пов'язані з авіонікою, аналізувати їх завадостійкість.</p> <p>ПРН17. Вміти створювати радіоелектронну апаратуру та прилади літальних апаратів і наземних комплексів із використанням систем автоматизованого проектування.</p> <p>ПРН18. Забезпечувати технологічність виготовлення систем авіоніки сучасними конструкторськими, в тому числі автоматизованими та експериментальними, засобами.</p> <p>ПРН19. Оцінювати технічні і економічні характеристики прийнятих рішень для забезпечення ефективності та високої якості розробок.</p>	
8 – Ресурсне забезпечення реалізації програми	
Кадрове забезпечення	<p>Кадрове забезпечення формується, в основному за рахунок науково-педагогічних працівників кафедри систем управління літальних апаратів, науково-педагогічний склад якої складається з достатньої кількості докторів технічних наук, професорів, кандидатів технічних наук та доцентів. До викладання дисциплін залучаються також інші кафедри факультету систем управління літальних апаратів та інших 12 кафедр Національного аерокосмічного університету ім. М. Є. Жуковського «Харківський авіаційний інститут».</p> <p>Науково-педагогічні працівники, залучені до реалізації освітньої програми, відповідають вимогам щодо забезпечення провадження освітньої діяльності у сфері вищої освіти згідно з діючим законодавством України (Постанова КМУ «Про затвердження Ліцензійних умов провадження освітньої діяльності закладів освіти» від 30.12.2015 р. № 1187 зі змінами).</p>
Матеріально-технічне забезпечення	<p>Матеріально-технічне забезпечення відповідає вимогам Ліцензійних умов провадження освітньої діяльності у сфері вищої освіти згідно з діючим законодавством України (Постанова КМУ «Про затвердження Ліцензійних умов провадження освітньої діяльності закладів освіти» від 30.12.2015 р. № 1187 зі змінами) і забезпечує проведення всіх видів навчальних занять та практик, передбачених навчальним планом.</p> <p>Навчання здійснюється у навчальних лабораторіях, комп'ютерних класах кафедри систем управління літальних апаратів.</p>
Інформаційне та навчально-методичне забезпечення	<p>Освітній процес у повній мірі забезпечено підручниками, навчальними посібниками, науково-методичними комплексами, в електронному вигляді відповідно до переліку навчальних дисциплін, що передбачені навчальним планом спеціальності. В освітньому процесі задіяне віртуальне навчальне середовище Національного аерокосмічного університету ім. М. Є. Жуковського «Харківський авіаційний інститут» та авторських розробок науково-педагогічного складу кафедри систем управління літальних апаратів.</p> <p>Відповідно до вимог Ліцензійних умов провадження освітньої діяльності у сфері вищої освіти згідно з діючим законодавством України (Постанова КМУ «Про затвердження Ліцензійних умов провадження освітньої</p>

	діяльності закладів освіти» від 30.12.2015 р. №1187 зі змінами), Інформаційне та навчально-методичне забезпечення включає в себе бібліотечні ресурси, електронні навчальні ресурси, сайт Національного аерокосмічного університету ім. М. Є. Жуковського «Харківський авіаційний інститут», сайт кафедри систем управління літальних апаратів, на якому розміщена основна інформація щодо освітньої діяльності за ОПІ, сайт бібліотеки та системи MENTOR.
9 – Академічна мобільність	
Національна кредитна мобільність	На основі двосторонніх договорів між Національним аерокосмічним університетом ім. М. Є. Жуковського «Харківський авіаційний інститут» і технічними закладами України.
Міжнародна кредитна мобільність	На основі двосторонніх договорів між Національним аерокосмічним університетом ім. М. Є. Жуковського «Харківський авіаційний інститут» і навчальними закладами країн-партнерів.
Навчання іноземних здобувачів вищої освіти	Навчання здійснюється державною мовою та англійською мовою. У певних випадках може бути прийнято рішення про викладання однієї чи декількох дисциплін англійською та/або іншими іноземними мовами.

3 ПЕРЕЛІК КОМПОНЕНТ ОСВІТНЬО-ПРОФЕСІЙНОЇ ПРОГРАМИ (КОП) ТА ЇХ ЛОГІЧНА ПОСЛІДОВНІСТЬ

3.1 Перелік компонент ОП

Код КОП	Компоненти освітньої програми (навчальні дисципліни, курсові проекти (роботи), практики, кваліфікаційна робота)	Кількість кредитів	Форма підсумкового контролю
1	2	3	4
Обов'язкові компоненти ОП			
OK1	Вища математика	15	іспит
OK2	Фізика	5	залік
OK3	Алгоритмізація та програмування	13,5	іспит
OK4	Інженерна та комп'ютерна графіка	5	залік
OK5	Вступ до фаху	3	залік
OK6	Основи метрології	5,5	залік
OK7	Об'єктно-орієнтоване проектування систем авіоніки	5	іспит
OK8	Об'єктно-орієнтоване проектування систем авіоніки (КР)	2	диф. залік
OK9	Електротехніка	5	іспит
OK10	Електроніка та основи схемотехніки	9,5	іспит
OK11	Основи навігації	9,5	залік, іспит
OK12	Основи навігації (КР)	2	диф. залік
OK13	Технічна механіка (Прикладна механіка та основи конструювання)	4	іспит
OK14	Основи моделювання систем авіоніки	9	залік, іспит
OK15	Теорія автоматичного управління	11	іспит
OK16	Теорія автоматичного управління (КП)	2	диф. залік
OK17	Методи обчислень та моделювання на ЕОМ	5	іспит
OK18	Інформаційно-вимірювальні пристрої авіоніки	7	іспит
OK19	Інформаційно-вимірювальні пристрої авіоніки (КП)	2	диф. залік
OK20	Приводи систем авіоніки	3	залік
OK21	Мікроконтролери в системах управління	7,5	іспит
OK22	Системи управління літальними апаратами	7	залік, іспит
OK23	БЖД, охорона праці та цивільний захист	3	залік
OK24	Проектування систем управління	6	залік, іспит
OK25	Проектування систем управління (КП)	2	диф. залік
OK26	Основи побудови автономних навігаційних систем	3,5	іспит
OK27	Економіка і менеджмент підприємства	4	іспит
OK28	Технологія виробництва пристроїв авіоніки	3	іспит
OK29	Навчальна практика	3	залік
OK30	Ознайомча практика	3	залік
OK31	Виробнича практика	3	залік
OK32	Кваліфікаційна робота бакалавра	9	атестація
OK33	Іноземна мова	3	диф. залік
Загальний обсяг обов'язкових компонент:		180	
Вибіркові компоненти ОП*			
Гуманітарний блок (Soft Skills)			
BK1	Правова компетентність	3	залік
BK2	Мовні компетентності (іноземна мова)	3	залік
BK3	Українські студії	3	залік
BK4	Формування системного наукового світогляду	3	залік
BK5	Соціально-гуманітарна дисципліна за вибором	3	залік
BK6	Економічна дисципліна за вибором	3	залік
Блок дисциплін професійного спрямування MINOR**			
BK8	MINOR. Дисципліна 1	5	іспит
BK9	MINOR. Дисципліна 2	5	іспит
BK10	MINOR. Дисципліна 3	5	іспит
BK11	MINOR. Дисципліна 4	5	іспит

Окремі вибіркові дисципліни***			
ВК7	Математично-технічний блок на вибір	5,5	залік
ВК11	Дисципліна індивідуального вибору 1	5,5	іспит
ВК12	Дисципліна індивідуального вибору 2	5,5	іспит
ВК13	Дисципліна індивідуального вибору 3	5,5	іспит
Загальний обсяг вибіркового компонента:		60	
ЗАГАЛЬНИЙ ОБСЯГ ОСВІТНЬОЇ ПРОГРАМИ		240	

*Здобувач обирає одну дисципліну із запропонованих у переліках/блоках освітніх компонент ВК1 – ВК6, тим самим забезпечує опанування і поглиблення загальних компетентностей та результатів навчання, що направлені на здобуття соціальних навичок відповідно до вимог стандарту спеціальності. Переліки складових освітніх компонент ВК1 – ВК6 може збільшуватися і оновлюватися за рішенням галузевої НМК.
 **Здобувач може обрати будь-який блок дисциплін професійного спрямування MINOR. Блоки дисциплін професійного спрямування MINOR можуть збільшуватися і оновлюватися за рішенням галузевої НМК.
 *** Загальноуніверситетський блок, в якому дисципліни для вибору пропонують кафедри Університету або інші підрозділи відповідно до напрямів своєї діяльності або наукових напрямів/шкіл.

Здобувач, який зарахований на базі повної загальної середньої освіти, виконує освітньо-професійну програму в обсязі 240 кредитів ЄКТС.

Здобувач, який зарахований на базі освітнього ступеня молодшого бакалавра (освітньо-кваліфікаційного рівня «Молодший спеціаліст»), виконує освітньо-професійну програму в обсязі 240 кредитів ЄКТС. При цьому ХАІ визнає та перезараховує:

- не більше ніж 120 кредитів ЄКТС, отриманих за спеціальностями галузі знань 17 Електроніка, автоматизація та електронні комунікації;
- не більше ніж 60 кредитів ЄКТС, отриманих за іншими спеціальностями;
- не більше ніж 60 кредитів ЄКТС, отриманих за попередньою освітньою програмою фахової передвищої освіти.

Згідно з принципами компетентнісного підходу до здобуття вищої освіти перезарахування результатів раніше складених претендентом дисциплін відповідно до індивідуального навчального плану здійснюється за заявою претендента на підставі Положення «Про перезарахування навчальних дисциплін і визначення академічної різниці в Національному аерокосмічному університеті ім. М. Є. Жуковського «Харківський авіаційний інститут»» (<https://khai.edu.ua/university/normativna-baza/polozheniya/polozhennya-yaki-regulyuyut-poryadok-zdiysnennya-osvitnogo-procesu/polozhennya-pro-poryadok-perezarahuvannya/>) шляхом порівняння: відповідності змісту дисципліни освітньо-професійної програми (ОПП); запланованих результатів навчання з відповідної дисципліни; загального обсягу у годинах і кредитах ЄКТС; форм підсумкового контролю тощо.

3.2 Розподіл освітніх компонент освітньої програми (КОП) за курсами та семестрами

Під час формування переліку дисциплін, практик та атестації враховано вимоги стандартів вищої освіти за спеціальністю 173 «Авіоніка» для першого (бакалаврського) рівня вищої освіти, положення «Про організацію освітнього процесу в ХАІ» (<https://khai.edu.ua/university/normativna-baza/polozheniya/polozhennya-yaki-regulyuyut-poryadok-zdiysnennya-osvitnogo-procesu/polozhennya-pro-organizaciyu-osvitnogo-procesu/>) та відповідних нормативних документів.

Практики та/або стажування (за всіма видами) входять до складу обов'язкових навчальних дисциплін. Кількість форм контролю на навчальний рік не перевищує шістнадцять. Аудиторне навантаження становить від 1/3 до 2/3 загального обсягу навантаження.

Розподіл освітніх компонент освітньої програми (КОП) за курсами та семестрами надано у додатку А.

3.3 Структурно-логічна схема ОП

Структурно-логічна схема (додаток Б) освітньої програми відображає послідовність вивчення її компонент, як обов'язкових, так і вибіркових. Здобувачем вищої освіти обирається індивідуальна траєкторія навчання, яка реалізується через обирання вибіркових компонент згідно Положення «Про забезпечення права студентів на вибір навчальних дисциплін».

4 ФОРМА АТЕСТАЦІЇ ЗДОБУВАЧІВ ВИЩОЇ ОСВІТИ

Атестація випускника за освітньо-професійною програмою «Системи автономної навігації та адаптивного управління літальних апаратів» зі спеціальності 173 «Авіоніка» проводиться у формі захисту кваліфікаційної роботи бакалавра та завершується видачою документу встановленого зразка про присудження йому ступеня бакалавра із присвоєнням кваліфікації: Бакалавр з авіоніки галузі знань електроніка, автоматизація та електронні комунікації.

Атестація здійснюється відкрито і публічно.

5 МАТРИЦЯ ВІДПОВІДНОСТІ ПРОГРАМНИХ КОМПЕТЕНТОСТЕЙ ОBOB'ЯЗКОВИМ КОМПОНЕНТАМ ОСВІТНЬО-ПРОФЕСІЙНОЇ ПРОГРАМИ

Програмні компетентності	Компоненти освітньої програми																																		
	OK1	OK2	OK3	OK4	OK5	OK6	OK7	OK8	OK9	OK10	OK11	OK12	OK13	OK14	OK15	OK16	OK17	OK18	OK19	OK20	OK21	OK22	OK23	OK24	OK25	OK26	OK27	OK28	OK29	OK30	OK31	OK32	OK33		
ЗК1	+	+	+	+	+	+	+	+	+	+	+	+	+	+	+	+	+	+	+	+	+	+	+	+	+	+	+	+	+	+	+	+	+	+	
ЗК2	+	+	+	+	+	+	+	+	+	+	+	+	+	+	+	+	+	+	+	+	+	+	+	+	+	+	+	+	+	+	+	+	+	+	
ЗК3							+	+														+		+	+		+	+			+	+			
ЗК4		+			+	+	+		+	+	+	+		+	+	+	+	+	+	+	+	+	+	+	+	+	+	+	+	+	+	+	+	+	+
ЗК5																												+		+	+	+	+	+	+
ЗК6																																		+	+
ЗК7																								+				+						+	+
ЗК8																								+											+
ФК1					+					+	+							+	+			+	+	+	+			+	+	+	+	+	+	+	
ФК2									+	+									+	+		+	+												+
ФК3																						+													+
ФК4					+									+	+	+					+		+		+	+	+	+							+
ФК5			+	+														+	+	+		+				+									+
ФК6	+	+	+			+	+	+	+	+	+	+	+	+	+	+	+	+	+	+	+	+	+	+	+	+	+	+	+	+	+	+	+	+	+
ФК7				+			+	+					+						+	+			+		+	+	+	+							+
ФК8																														+				+	+
ФК9						+													+	+	+				+	+	+	+	+	+		+	+	+	+
ФК10							+	+							+	+		+	+					+	+	+	+	+		+	+	+	+	+	+

6 МАТРИЦЯ ВІДПОВІДНОСТІ ПРОГРАМНИХ РЕЗУЛЬТАТІВ НАВЧАННЯ (ПРН) ОБОВ'ЯЗКОВИМ КОМПОНЕНТАМ ОСВІТНЬО-ПРОФЕСІЙНОЇ ПРОГРАМИ

Програмні результати навчання	Компоненти освітньої програми																																				
	ОК1	ОК2	ОК3	ОК4	ОК5	ОК6	ОК7	ОК8	ОК9	ОК10	ОК11	ОК12	ОК13	ОК14	ОК15	ОК16	ОК17	ОК18	ОК19	ОК20	ОК21	ОК22	ОК23	ОК24	ОК25	ОК26	ОК27	ОК28	ОК29	ОК30	ОК31	ОК32	ОК33				
ПРН 1			+	+	+	+	+	+		+	+	+		+	+	+	+	+	+	+	+	+	+	+	+	+	+	+	+	+	+	+	+	+	+		
ПРН 2	+	+	+	+	+	+	+	+	+	+	+	+	+	+	+	+	+	+	+	+	+	+	+	+	+	+	+	+	+	+	+	+	+	+	+		
ПРН 3							+	+							+	+		+	+		+	+		+	+	+	+	+	+		+	+	+	+			
ПРН 4					+	+			+	+	+	+	+	+	+	+	+	+	+	+	+	+	+	+	+	+	+	+	+	+	+	+	+	+	+	+	
ПРН 5					+		+	+			+	+		+	+	+	+	+	+	+	+	+	+	+	+	+	+	+	+	+	+	+	+	+	+	+	
ПРН 6	+	+	+	+	+	+	+	+	+	+	+	+	+	+	+	+	+	+	+	+	+	+	+	+	+	+	+	+	+	+	+	+	+	+	+	+	
ПРН 7																								+					+		+	+	+	+	+		
ПРН 8																													+						+		
ПРН 9																																				+	
ПРН 10																								+												+	
ПРН 11						+					+	+		+	+	+		+	+	+		+		+		+	+	+	+		+	+	+	+	+		
ПРН 12								+	+				+					+	+		+															+	
ПРН 13																						+														+	
ПРН 14			+		+		+	+			+	+		+	+	+	+	+	+	+	+		+		+	+	+	+								+	
ПРН 15														+	+	+		+	+	+		+		+	+	+	+									+	
ПРН 16			+	+													+	+	+			+		+	+	+	+									+	
ПРН 17				+						+													+				+									+	
ПРН 18																							+												+	+	
ПРН 19																		+	+	+		+		+	+	+	+	+		+	+	+	+	+	+	+	

Додаток А
Розподіл освітніх компонент освітньої програми (КОП)
за курсами та семестрами

1 курс				2 курс				3 курс				4 курс			
1 семестр		2 семестр		3 семестр		4 семестр		5 семестр		6 семестр		7 семестр		8 семестр	
КОП	Кількість кредитів	КОП	Кількість кредитів	КОП	Кількість кредитів	КОП	Кількість кредитів	КОП	Кількість кредитів	КОП	Кількість кредитів	КОП	Кількість кредитів	КОП	Кількість кредитів
OK1	5,0	OK1	5,0	OK1	5,0	OK8	2,0	OK12	2,0	OK15	5,0	OK16	2,0	OK24	3,0
OK3	6,5	OK2	5,0	OK7	5,0	OK10	4,0	OK14	3,5	OK18	3,0	OK21	3,5	OK25	2
OK4	5,0	OK3	7,0	OK9	5,0	OK11	4,5	OK15	6,0	OK19	2,0	OK22	3,0	OK27	4,0
OK5	3,0	OK6	5,5	OK10	5,5	OK13	4,0	OK17	5,0	OK21	4,0	OK23	3,0	OK28	3,0
		OK29	3,0	OK11	5,0	OK14	5,5	OK18	4,0	OK22	4,0	OK24	3,0	OK32	9,0
		OK33	3,0			OK30	3,0	OK20	3,0	OK31	3,0	OK26	3,5		
BK1	3,0	BK4	3,0	BK5	3,0	BK6	3,0	BK8	5,0	BK9	5,0	BK10	5,0	BK11	5,0
BK2	3,0					BK7	5,5			BK12	5,5	BK13	5,5	BK14	5,5
BK3	3,0														
28,5		31,5		28,5		31,5		28,5		31,5		28,5		31,5	
60				60				60				60			

Всі компоненти (обов'язкові та вибіркові), їх зміст, формування компетентностей (загальних, спеціальних (фахових)) та визначення результатів навчання представлено у робочих програмах дисциплін та/або силабусах на сайті в розділі «Короткий опис, структура і освітні компоненти освітніх програми і компонентів» (окремо за кожним курсом навчання) освітньо-професійної програми «Системи автономної навігації та адаптивного управління літальних апаратів» спеціальності 173 «Авіоніка»

<https://khai.edu.ua/education/osvitni-programi-i-komponenti/osvitni-programi-bakalavriv/sistemi-avtonomnoi-navigacii-1/korotkij-opis-struktura-i-komponenti25/>

Додаток Б

СТРУКТУРНО-ЛОГІЧНА СХЕМА ОСВІТНЬО-ПРОФЕСІЙНОЇ ПРОГРАМИ

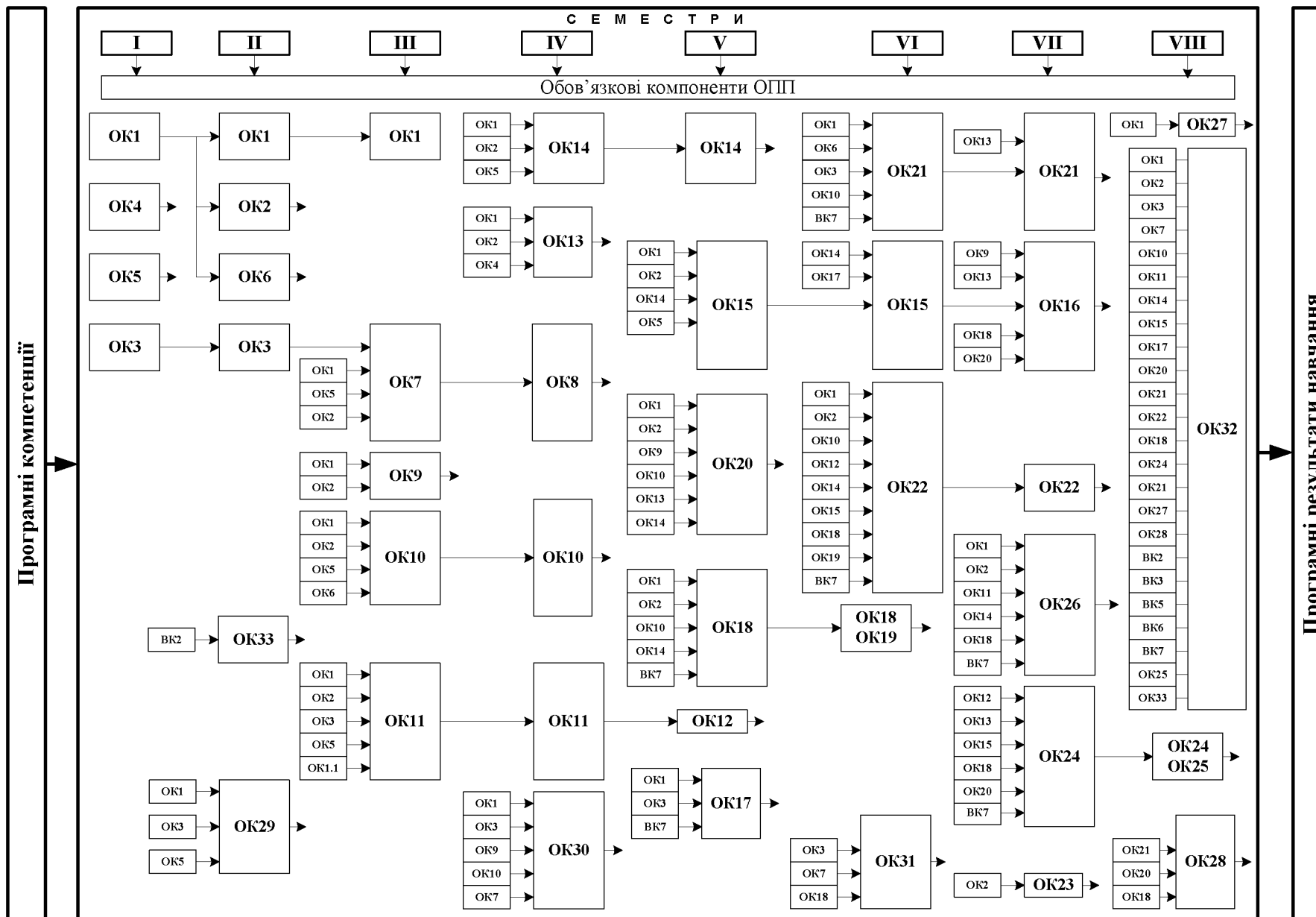

Програмні компетенції

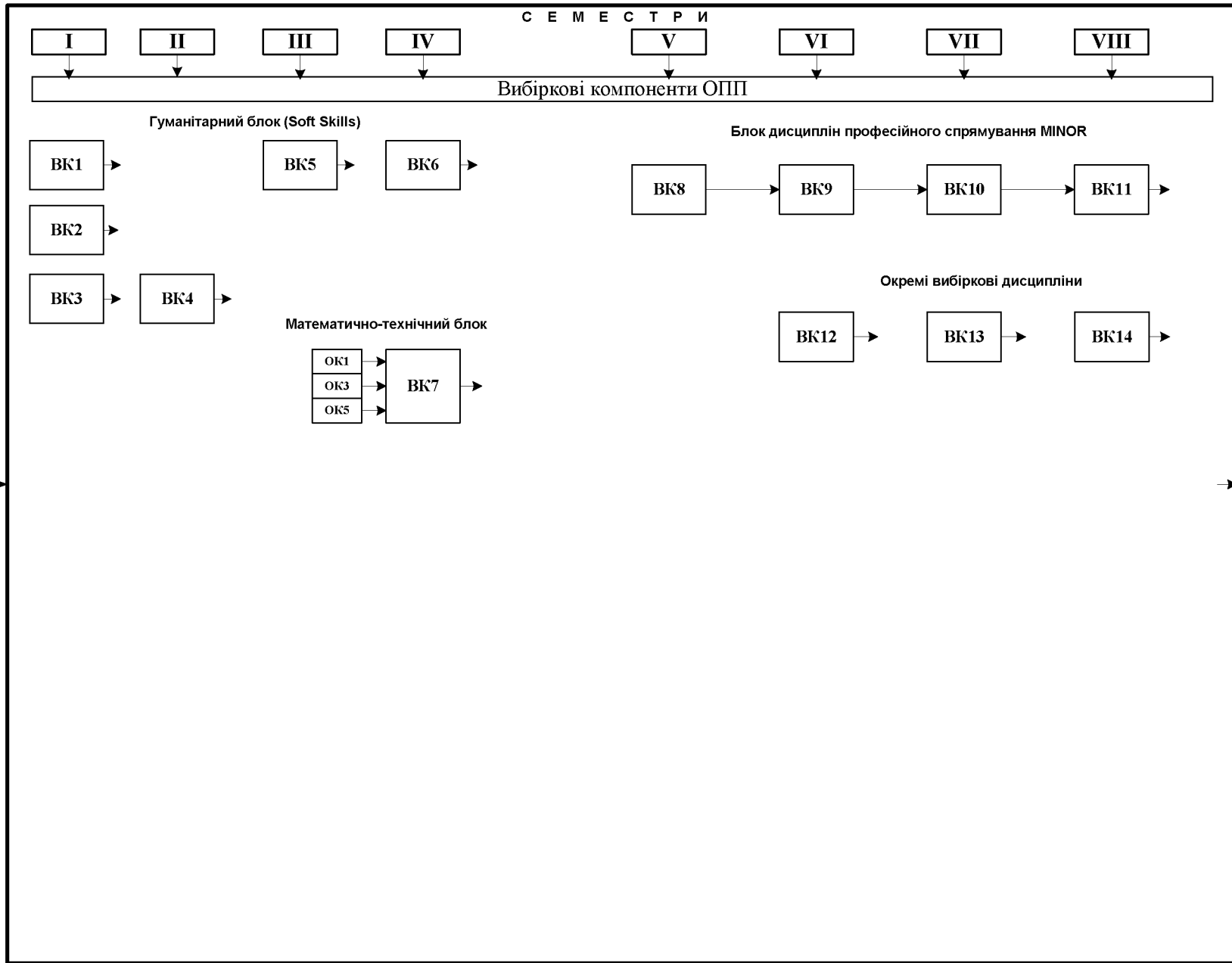

Програмні результати навчання